

**CONEXIÓN NATURAL
A TIERRA**

TRANSFERENCIA
DE ELECTRONES
RESONANCIA
ORGÁNICA

**RIESGO
ARTIFICIAL**

CAMPOS
ELECTROMAGNÉTICOS
(CEM)

ESQUEMA GENERAL DE CONEXIÓN A TIERRA

Instrucciones paso a paso para un
Earthing seguro y libre de campos
electromagnéticos.

CONEXIÓN
ELÉCTRICA

PELIGRO DE
CORRIENTE

La paradoja del Earthing en interiores

Tu cuerpo es altamente conductor. Funciona mediante conductividad eléctrica, lo que hace que la conexión a la Tierra sea profundamente sanadora. Sin embargo, esta misma conductividad es la razón por la que los campos electromagnéticos (CEM) artificiales nos afectan negativamente en interiores.

Expectativa

Sanación, sueño profundo, y reducción de la inflamación.



Realidad

Ansiedad, calambres, insomnio y estrés electromagnético.



MITO DESMENTIDO

La conexión a Tierra no crea una Jaula de Faraday mágica a tu alrededor.

Cuando te conectas usando cables estándar cerca de aparatos eléctricos, tu cuerpo absorbe los CEM.

No existe un Grounding Detox: tu cuerpo te está advirtiendo que actúas como un circuito eléctrico.



Física biológica: Corriente natural vs. artificial

Corriente Continua (DC)

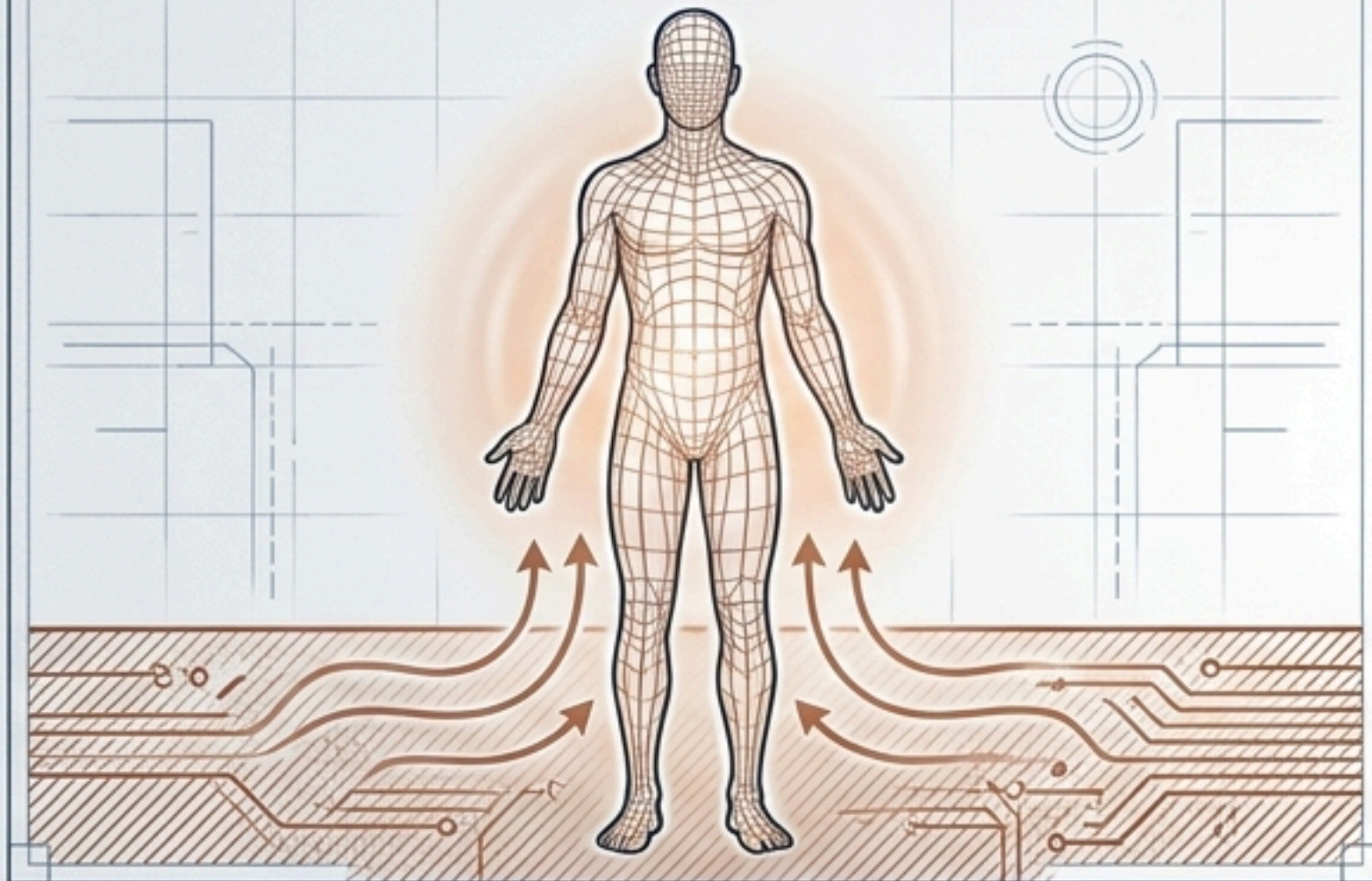

El cuerpo como Depósito

Natural, fluye en una sola dirección. El cuerpo actúa como un depósito que absorbe los electrones curativos y antiinflamatorios de la Tierra.

Corriente Alterna (AC)

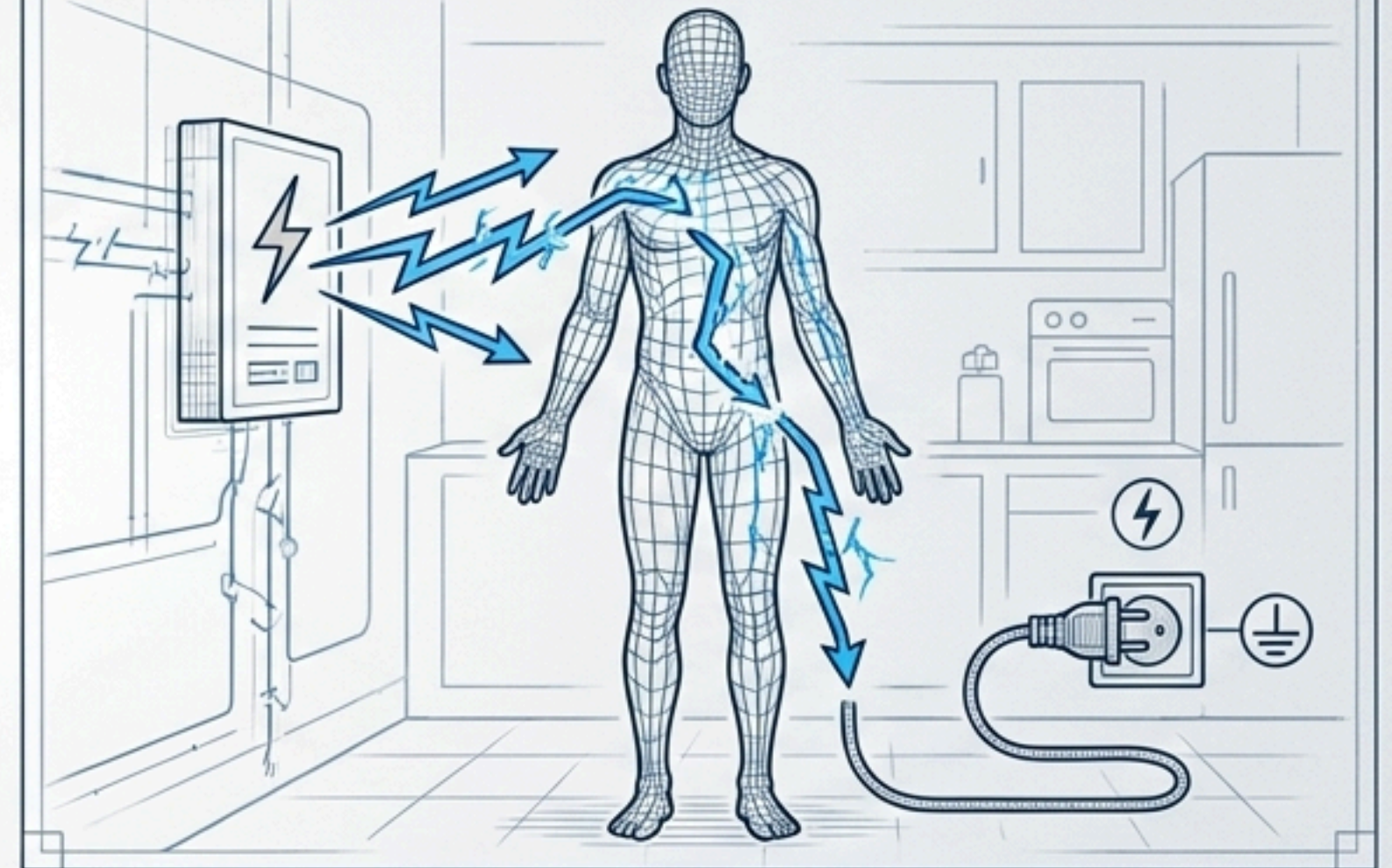

El cuerpo como Tubería

Creada por el hombre, invierte su dirección constantemente. En interiores, el cuerpo conectado con cables estándar deja de ser un depósito y se convierte en una tubería por la que la corriente alterna viaja hacia la toma de tierra.

Matriz de diagnóstico: Las 5 situaciones en casa

Situación	Estado de Conexión	Exposición a CEM	Resultado Fisiológico
Uso de tecnología normal	Desconectado de la Tierra	Alta (Cables/WiFi)	Estrés por acumulación
Sábana conectada	Conectado (Toma rota/falsa)	Alta	Estrés aumentado (Peligroso)
Telerruptor apagado / Sin corriente	Desconectado de la Tierra	Nula	Sin estrés, pero sin sanación
Sábana conectada (Enchufes cerca)	Conectado (Cable Estándar)	Alta	El cuerpo es un circuito (La Paradoja)
Instalación validada	Conectado (Cable Filtrado Tierra Pura	Nula o Filtrada	Sanación Óptima (El Ideal)

o sin corriente en el dormitorio

Instrucciones paso a paso para la situación ideal

El protocolo definitivo para transformar tu hogar en un santuario biológico.

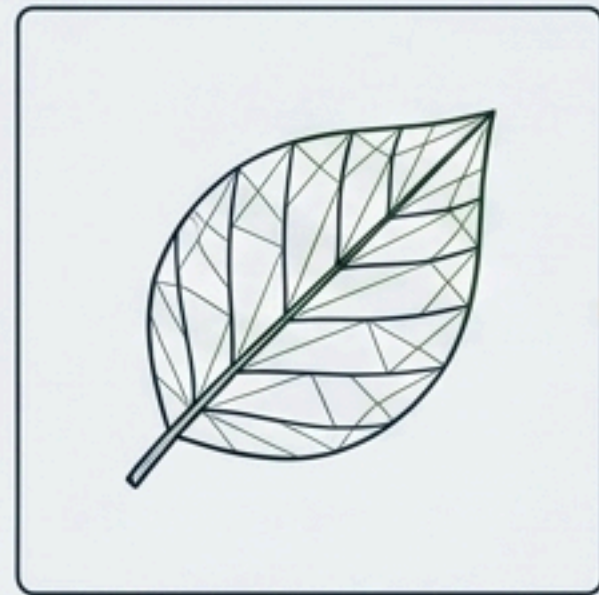

Paso 1: Priorizar el exterior

(La base biológica)

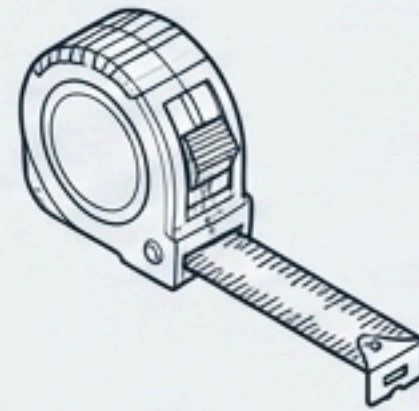

Paso 2: Distanciamiento físico

(Zonas libres de CEM)

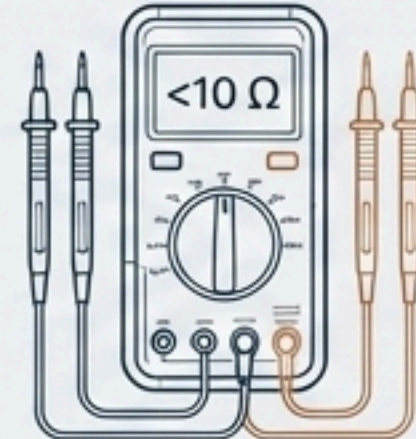

Paso 3: Validar la instalación

(Medición $<10 \Omega$)



Paso 4: Filtrar la corriente

(Protección final con Tierra Pura)

Paso 1: Priorizar la conexión en el exterior



La regla de oro del Earthing: no puedes reemplazar la perfección de la conexión a Tierra al aire libre.

- **Cero CEM Artificiales**
Lejos del cableado de las casas, no hay campos eléctricos que interfieran.
- **Resonancia Pura**
Recibes exclusivamente la resonancia de Schumann y los electrones de corriente continua (DC) de la Tierra.
- **Acción Directa**
Haz de la conexión al aire libre tu práctica principal. Considera las herramientas de interior únicamente como un suplemento de optimización, no como un sustituto.

Paso 2: Crear zonas libres de CEM

Para no convertirte en una tubería eléctrica, el primer paso en interiores es eliminar o alejar el campo electromagnético de tu zona de descanso.

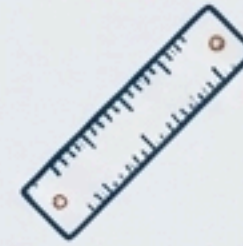
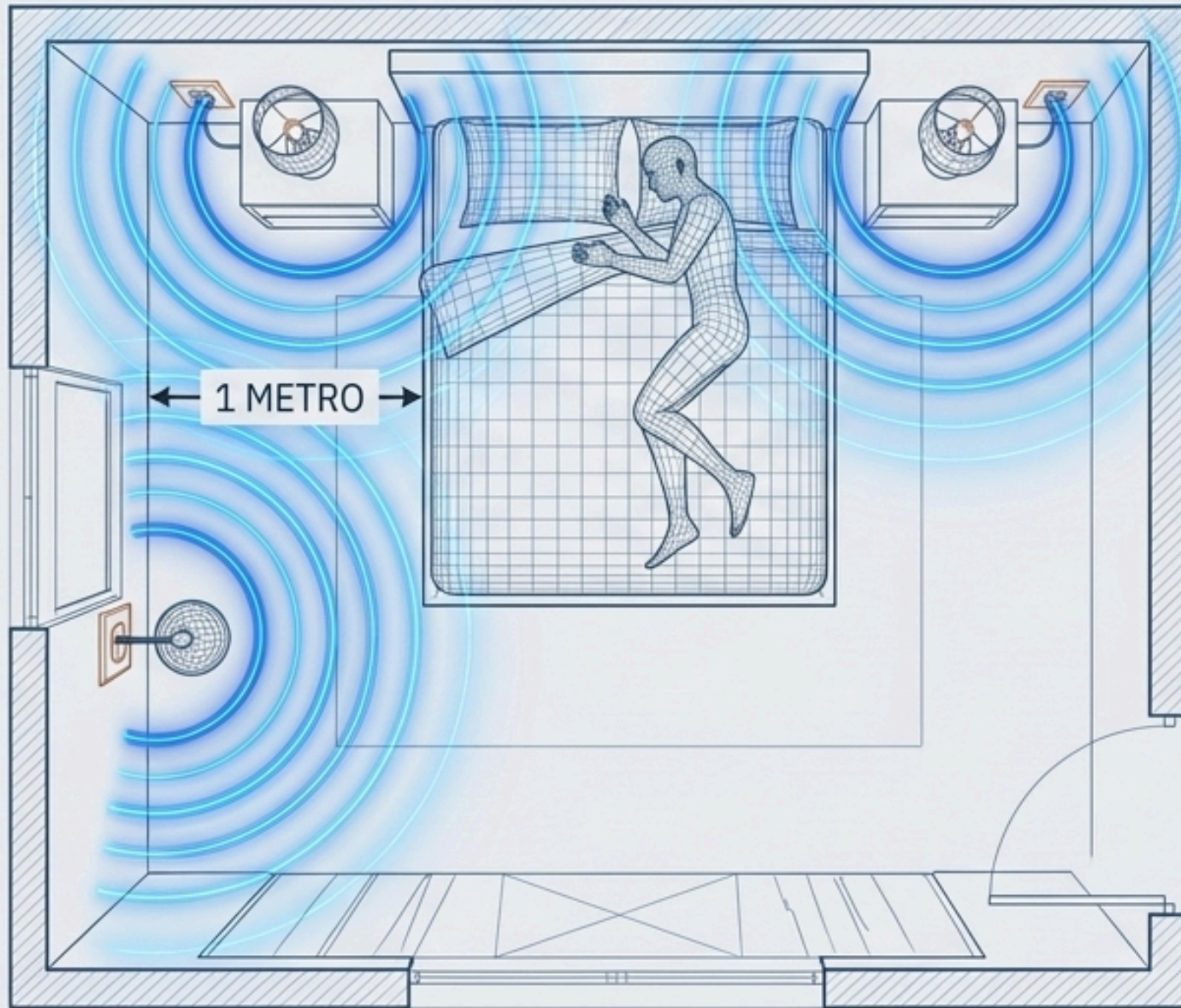

La Regla de 1 Metro (3 pies): Mantén la cama y tu cuerpo a una distancia mínima de un metro de cualquier aparato eléctrico, regleta o pared con cableado. Los campos eléctricos se disipan rápidamente con la distancia.



Desconectar la Fuente: Desenchufa los dispositivos (incluso apagados generan electricidad sucia).



La Solución Definitiva: Instala un telerruptor (kill switch) o apaga el magnetotérmico del dormitorio en el cuadro eléctrico durante la noche.

Paso 3: Validar la toma de tierra

Para que los electrones fluyan libremente hacia ti, la resistencia de la toma de tierra de tu hogar debe ser baja.

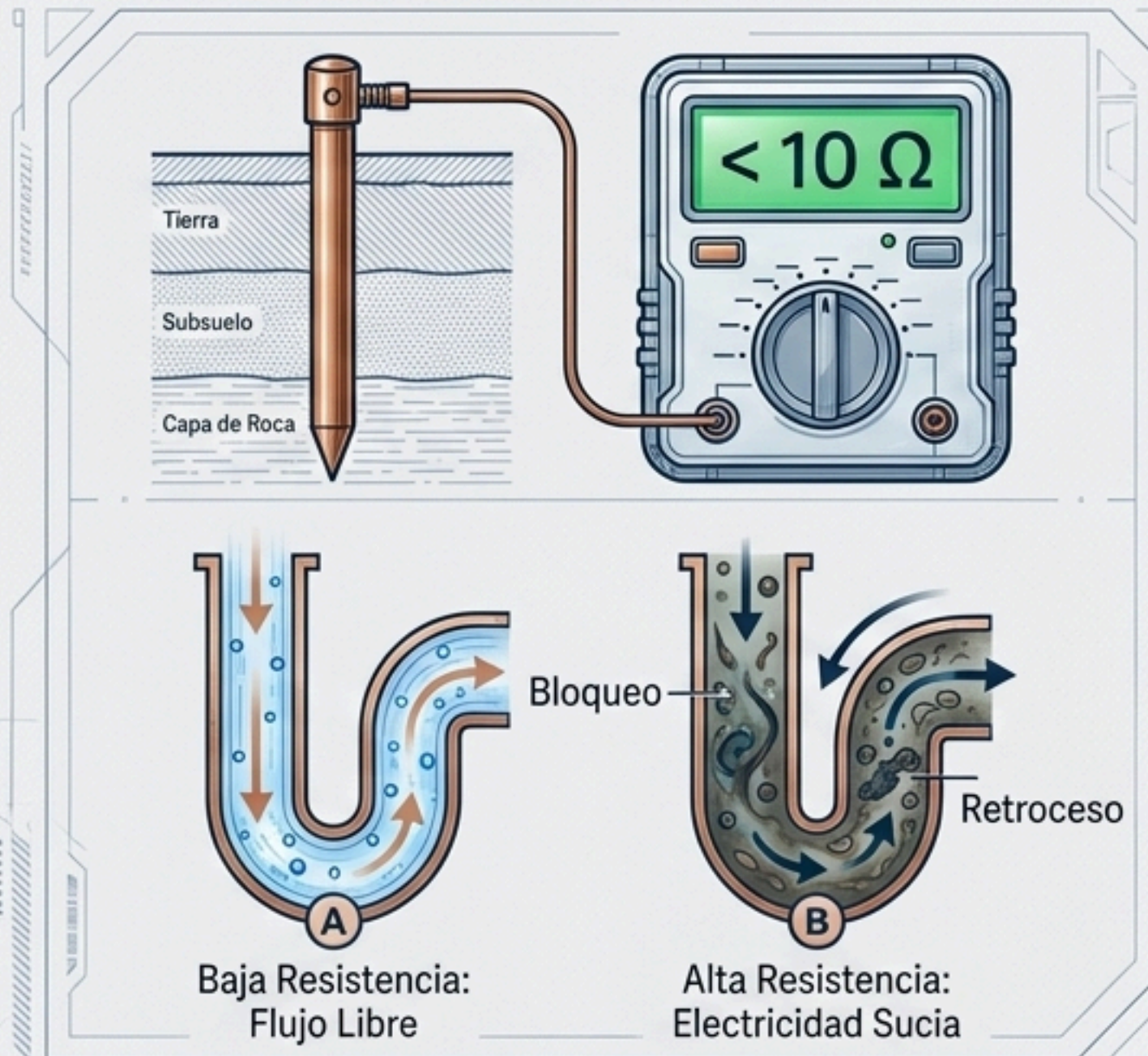

La electricidad sucia de paneles solares, motores o contadores inteligentes puede retroceder por el cable hacia tu cuerpo si hay obstrucciones en el sistema.

- **La Métrica Crítica:** La resistencia debe medir menos de 10 Ohmios.
- **La Acción:** Utiliza un medidor de resistencia de tierra o contrata a un electricista para que la compruebe.
- **El Ideal Arquitectónico:** Si es posible, instala una pica o varilla metálica independiente y dedicada exclusivamente a tu conexión a tierra, separada de la red eléctrica de la casa.

Paso 4: Filtrar con un cable Tierra Pura

Si no puedes cortar toda la corriente eléctrica de tu habitación, un cable estándar permitirá que los CEM induzcan voltaje en tu línea de conexión.

Cable Estándar

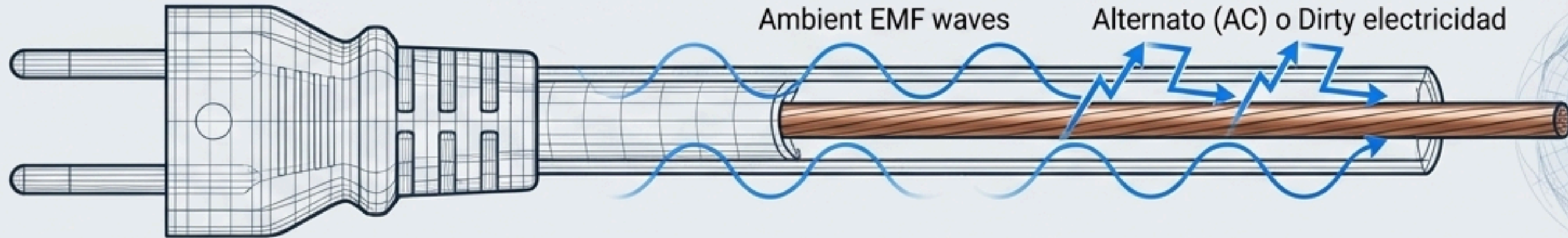

Cable Tierra Pura

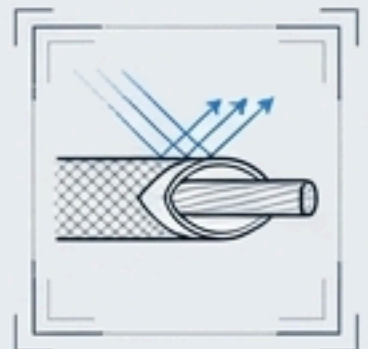
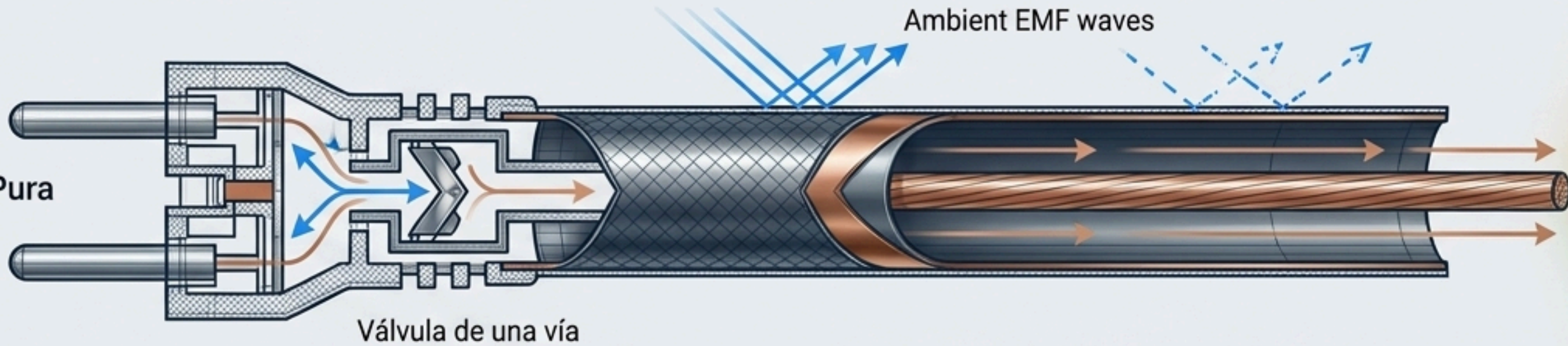

El Escudo

El cable Tierra Pura está blindado en toda su longitud. Impide que los CEM ambientales induzcan corriente en la propia línea.

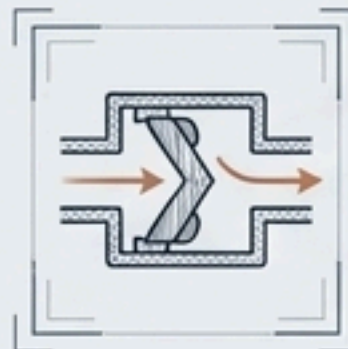

El Filtro (Válvula de una vía)





Posee un filtro patentado en la clavija que bloquea físicamente el paso de la corriente alterna (AC) y la electricidad sucia hacia tu cuerpo, permitiendo únicamente el flujo de los electrones curativos (DC) de la Tierra.

Señales de alerta: Electrosensibilidad (EHS)

Escucha a tu biología

Si experimentas malestar al conectarte a Tierra en interiores, es probable que seas electrosensible y estés utilizando un cable sin filtro en un entorno cargado de CEM.

Checklist de Síntomas (No es un Detox)

-  Aumento del insomnio o fatiga crónica.
-  Ansiedad, palpitaciones o zumbidos.
-  Calambres, hormigueo o inflamación inexplicable. 

Protocolo de Intervención

Detén inmediatamente el uso de cables estándar en interiores.

Realiza unas vacaciones de CEM (acampar o dormir sin electricidad) para establecer tu línea base de salud y sigue estrictamente los 4 pasos del esquema.

Tu cuerpo rechaza ser un conducto eléctrico.



